



Parc de véhicules HANTSCH



Quel que soit la mission : arrosage, lavage, balayage, manutention, transport, fauchage, débroussaillage, déneigement, salage, etc., nous avons votre solution avec nos véhicules et toute notre gamme d'accessoires. De nos jours, polyvalence, fiabilité et performance constituent des atouts majeurs pour un investissement rentable et de long terme.

Implanté en Alsace dans le Bas-Rhin, à Marlenheim, Hantsch est votre distributeur pour le Grand Est de véhicules communaux et pour l'entretien de la voirie.

Nous assurons toutes les réparations, interventions préventives, diagnostics et essais sur les véhicules, aussi bien dans notre atelier de Marlenheim qu'en vos locaux, grâce à nos véhicules-ateliers et nos techniciens qualifiés.

Toujours à l'écoute de ses clients, HANTSCH a aussi développé de véritables partenariats avec les collectivités, les entreprises et les acteurs du recyclage.

En effet, elle propose aujourd'hui des solutions « clé en main » dans le domaine de la valorisation des déchets organiques par compostage et de valorisation agronomique et énergétique des déchets solides.

HANTSCH SAS

ZI - rue de l'Europe F 67520 MARLENHEIM

Tel: 03 88 87 52 53 - info@hantsch.fr - www.hantsch.fr

Entreprise certifiée  
ISO 9001



**UNE EQUIPE A VOTRE SERVICE**

Commercial secteur Nord	Gautier PETITJEAN	06 70 64 70 36
Commercial secteur Sud	Guillaume LAPRAT	07 85 30 42 62
Directeur technique	René HANTSCH	03 88 04 11 60
Responsable pièces détachées	Laurent SCHEER	03 88 87 52 53
Magasin	Frédéric BUSCHE	03 88 04 11 51
Responsable SAV	Daniel DIEBOLT	03 88 04 11 57



# TRACTEURS DE PENTE

70, 75 et 95/110 cv

Aucune pente ne fait perdre prise au SAUERBURGER GRIP4



Distributeur exclusif FRANCE





## GRIP4<sup>70</sup>



- PTAC : 4 T
- Poids à vide : 1.9 T
- Puissance : 55 Kw 74 Cv à 2300 t/mn
- Moteur 4 cylindres Kohler Euro V
- Cylindrée 2.5 l
- Charge essieux : AV 2.2 T - AR 2.5 T
- Relevage avant et arrière : 1.2 T
- Inclinaison jusqu'à 40°
- Transmission hydrostatique à variation continue de 0 à 40 km/h
- Châssis double poutre avec pivot haut

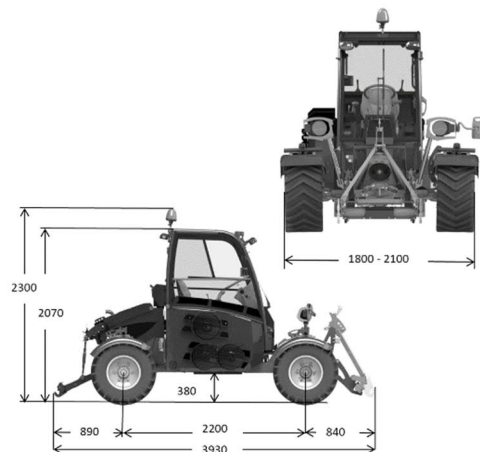

Climatisation sur toit de la cabine



Freins à disques en bain d'huile



## GRIP4<sup>75</sup>



- PTAC : 4,7 T
- Poids à vide : 2.6 T
- Puissance : 54 Kw 74 Cv
- Moteur 4 cylindres Kohler Euro IIIb
- Cylindrée 2.4 l
- Charge essieux : 3 T
- Relevage avant et arrière : 1.5 T
- Inclinaison jusqu'à 40°
- Transmission hydrostatique à variation continue de 0 à 40 km/h
- Châssis mono-poutre avec pivot haut

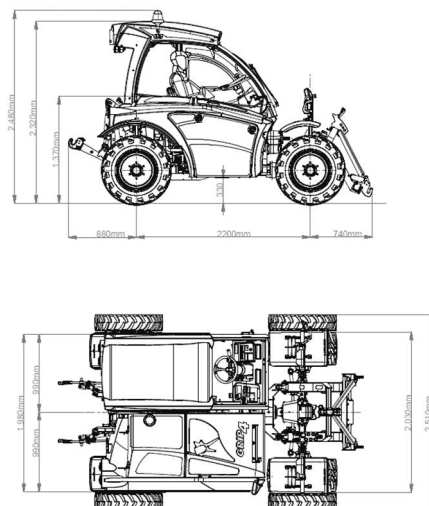

Cabine ergonomique 74 dB



## GRIP4<sup>95</sup> 110



- PTAC : 6 T
- Poids à vide : 3.8 T
- Puissance : 70 Kw 95 Cv
- Puissance : 83 Kw 113 Cv
- Moteur 4 cylindres Perkins Euro IIIb
- Cylindrée 3.4 l
- Charge essieux : 5 T
- Relevage avant et arrière : 2 T
- Inclinaison jusqu'à 40°
- Transmission hydrostatique à variation continue de 0 à 40 km/h
- Châssis double poutre avec pivot haut

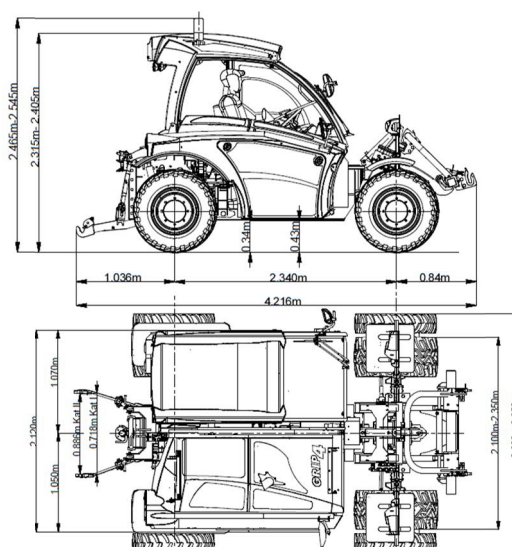

Refroidissement par inversion des pales



Pont avant pendulaire – pivot haut



4 roues directrices

Direction avant / de dérive

Marche en crabe

Version sur chenilles :

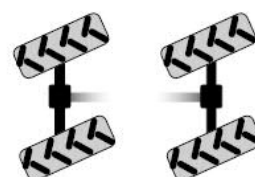
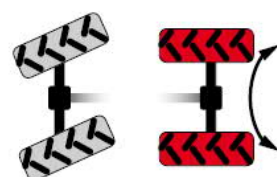
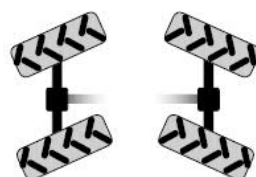

Compartiment moteur accessible

