

DÉCHIQUETEUSES GREENTEC

PRODUCTION DE BOIS ÉNERGIE DE QUALITÉ



DÉCHIQUETEUSES À DISQUES : 2 MODÈLES POUR ENTREPRENEURS EXIGEANTS

CHEETAH 30 - CHEETAH 45

Les déchiqueteuses à disques Greentec sont conçues, dans la pratique, par et pour l'utilisateur professionnel. La facilité des changements d'outils, l'accessibilité des différents points de graissage, rendent la maintenance sur les machines Greentec extrêmement simple.

Grâce à l'angle de coupe à 50 ° C, la machine fonctionne très facilement et est particulièrement économique en carburant. La multiplicité des options fait que chaque machine est quasiment produite sur mesure et est parfaitement adaptée à chaque besoin : montage sur relevage avant pour travailler dans le sens de la route, sur châssis routier, avec ou sans grappin, etc...

Disque de déchiquetage

- Disque fraisé : le disque est biseauté vers le couteau suivant, pour une introduction plus rapide

Entretien

- Les couteaux sont facilement accessibles sans avoir besoin d'ôter la goulotte d'évacuation
- La table d'alimentation est repliable pour le transport
- Tous les points de maintenance sont facilement accessibles
- Terres et fines tombent à travers les fentes prévues avant d'atteindre le disque



3 rouleaux d'entraînement



Cheetah 45 sur relevage arrière



Montage possible sur le relevage avant



Béquille et table d'alimentation repliables hydrauliquement



Écran de contrôle intuitif



Alimentation manuelle - en option

Déchiqueteuses à disques - GREENTEC

	Cheetah 30 compact <small>Alimentation manuelle ou à la grue</small>	Cheetah 30 <small>Alimentation à la grue</small>	Cheetah 45 <small>Alimentation à la grue</small>
Ouverture d'alimentation maximale	300 x 320 mm	300 x 320 mm	450 x 700 mm
Disques de déchiquetage	960 x 58 mm	960 x 58 mm	1450 x 78 mm
Entraînement	650 / 1000 t/mn	1000 t/mn	1000 t/mn
Nombre de couteaux	2	3	4
Contre-coupe	3	3	4
Longueur de plaquettes	12 - 25 mm	12 - 25 mm	25 - 35 mm
Vitesse d'alimentation	Jusqu'à 0,7 m / Sec	Jusqu'à 1 m / Sec	Jusqu'à 0,7 m / Sec
Rendements	Jusqu'à 60 m³ / Heure	Jusqu'à 80 m³ / Heure	Jusqu'à 150 m³ / Heure
Grue	TG-3163 / 6,3 m Mowi P30 / 5,7 m	Nokka HK4872 / 7,2 m Mowi 400 / 6,3 m	Palfinger C45F84 / 8,4 m Mowi 400Low / 6,3 m

PRISE DE FORCE			
Trois points	Arrière ou avant	Arrière ou avant	Arrière ou avant
Puissance du tracteur	80 - 170 cv	100 - 250 cv	200 - 450 cv

MOTEUR AUTONOME	
Puissance du moteur	98 cv
Châssis	Tandem 80 km/h
Poids total	2850 kg

DÉCHIQUETEUSES À TAMBOURS GREENTEC 3 MODÈLES POUR PROFESSIONNELS AVANT TOUT

À quoi reconnaît-on une déchiqueteuse GREENTEC ? À son importante ouverture d'alimentation doublée d'un rotor sur-dimensionné. Les deux rouleaux horizontaux maintiennent la pression sur les entrants afin de les guider au plus près du rotor, alors que les deux rouleaux verticaux (en option) permettent aux branches les plus ramifiées d'être introduites tout en évitant la formation de sur-longueurs. Le ventilateur intégré construit en combinaison avec la goulotte d'évacuation et le système Venturi permettent une économie d'énergie, mais aussi une plaquette de qualité car elle évite la reprise de la plaquette et donc sa dégradation. Les couteaux sur le rotor sont affutables et escamotables en cas de contact avec des indésirables : les risques de casse sont donc nettement réduits et l'usure plus limitée. Les tôles d'usure en Hardox vissées devant la contre-coupe garantissent une qualité constante de plaquettes quel que soit le type de branchage : même fin.



Système Ampliroll®



Rouleaux d'entraînement
et table d'alimentation à chaînes



Schéma du rotor et des couteaux



Goulotte d'évacuation à effet «Venturi»

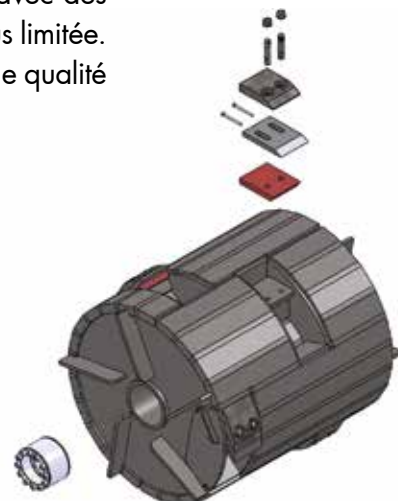

Plaquette de haute qualité G30

Déchiqueteuse à tambours - GREENTEC

	Greentec 942 2 ou 4 tambours d'entraînement	Greentec 952MEGA 2 ou 4 tambours d'entraînement	Greentec 962 3 ou 5 tambours d'entraînement
Alimentation maximale	420 x 700 mm	520 x 1055 mm	650 x 900 mm
Tambours	Ø 960 x 730 mm	Ø 960 x 930 mm	Ø 960 x 930 mm
Supérieurs	Ø 420 x 710 mm	Ø 500 x 1060 mm	Ø 350 x 920 mm 2X
Inférieurs	Ø 300 x 710 mm	Ø 300 x 1060 mm	Ø 300 x 700 mm
Nombre de couteaux	3	4	4 à 6
Entrainement	850eco à 1000 T/min	850eco à 1000 T/min	850eco à 1000 T/min

OPTIONS

		Table d'alimentation à chaînes	
Rouleaux d'alimentation verticaux	Ø 300 x 610 mm	Ø 300 x 610 mm	Ø 300 x 920 mm
Grue	Nokka HK4872, 7,2 m. Palfinger C45F84, 8,4 m.	Nokka HK4872, 7,2 m. Palfinger C60F86, 8,6 m. Palfinger M70F101, 10,1 m.	Palfinger C60F86, 8,6 m. Palfinger M70F101, 10,1 m.

PRISE DE FORCE

Trois points	Montage arrière		Montage arrière Châssis
Châssis	40 km/h	Tandem 40 km/h	Tandem 40 km/h
Puissance du tracteur	120-220 cv	200-450 cv	200-450 cv

MOTEUR AUTONOME

Puissance du moteur	John Deere 275cv	John Deere 275 oder 400 cv	John Deere 400 cv
Châssis	Tandem 40 à 80 km/h	Tandem 40 à 80 km/h	Tandem 40 à 80 km/h
Structure	Sur chenilles Electrique stationnaire	Sur chenilles	Sur chenilles Camion MAN Container châssis

DÉCHIQUETEUSES AVEC CONTAINER

UFKES GREENTEC propose aussi des montages qui combinent une déchiqueteuse à disques ou à tambours avec une benne récupératrice, le tout monté sur châssis agricole double essieu ou sur châssis routier.

Les containers apporte une réelle autonomie et facilitent certains chantiers : en forêt, là où les camions à fond mouvant ne peuvent intervenir, servir de stock tampon entre 2 camions, éviter des rotations de camions chargés de branches en ville ou en bord de route ou tout simplement pour livrer directement des chaufferies.



Chantier en forêt



Panneaux de signalisation à l'arrière



Ensemble container et déchiqueteuse 942 sur remorque



Cheetah 30

Déshiqueuses avec conteneur - GREENTEC

	Cheetah 30/8	Cheetah 30/13	Greentec 942/13	Greentec 942/20	Greentec 952 MEGA/20-25	Greentec 962/20-25
Longueur	5,5 / 5,7 m	6,6 m	6,65 m	8,15 m	8,75 / 9,20 m	8,75 / 9,20 m
Largeur	1,85 m	1,85 m	2,45 m	2,55 m	2,55 / 2,75 m	2,55 / 2,75 m
Hauteur	3,20 m	2,45 m	3,55 m	3,70 m	3,90 m	3,90 m
Hauteur de basculement	2,85 m	3,00 m	3,00 m	3,40 m	3,50 m	3,50 m
Volume	8 m ³	13 m ³	13 m ³	20 m ³	20 / 25 m ³	20 / 25 m ³



Benne basculante



LA SOCIÉTÉ, EN QUELQUES MOTS...

Implantée en Alsace, la société HANTSCH est forte de plus de 30 ans d'expérience dans le domaine du broyage forestier et le traitement des déchets végétaux. HANTSCH a mis en service une large gamme d'équipements en France pour l'entretien des forêts et la préparation des sols, mais aussi l'entretien des chemins. Aujourd'hui HANTSCH propose, par l'intermédiaire de ses partenaires (KOMPTECH, WILLIBALD, AHWI-PRINOTH, GREENTEC, HEN TECHNOLOGIE, ENERGREEN et SAUERBURGER sur le nord-est de la France) des broyeurs forestiers pour tracteurs agricoles, des chenillards, des porteurs radiocommandés, des dessoucheuses ainsi que des déchiqueteuses pour la production de plaquette forestière. Siégeant à Marlenheim, l'entreprise familiale regroupe aujourd'hui près de 40 collaborateurs. Elle comprend un atelier de 1600 m², un magasin de pièces de rechange, un service commercial ainsi qu'un service après-vente.

INNOVATION ET QUALITÉ

La qualité du service rendu à ses clients représente au quotidien un axe clé de sa stratégie de développement. Afin d'optimiser ses services auprès de sa clientèle, la société HANTSCH a mis en œuvre une démarche qualité et a obtenu la Certification ISO 9001-2008.



Distributeur exclusif en France :

HANTSCH SAS

ZI Rue de l'Europe - 67520 MARLENHEIM

Téléphone : 03 88 87 52 53 - www.hantsch.fr - info@hantsch.fr